

LANCER & MINI GOLF

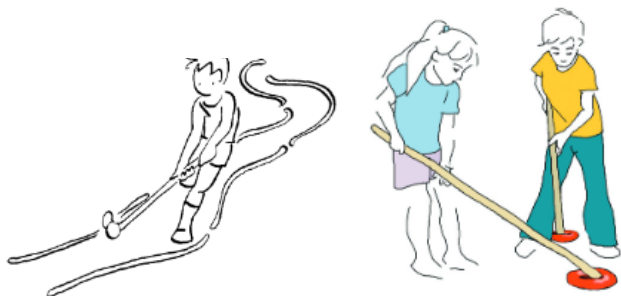

Une canne de unihockey + une balle
Une canne suédoise + un anneau plastique

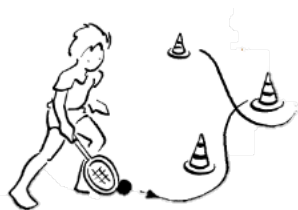

Une raquette + une balle légère



Pantoufles comme canne de hockey.



Différentes balles à lancer – à faire rouler...

Parcours

Dans le local à matériel se trouvent quantité d'engins intéressants pour inventer des parcours.

- Cerceaux et massues (rotation de 360° autour du cerceaux ou massues).
- Piquets (slalom, posés au sol comme obstacles, etc.).
- Éléments de caisson (buts, cibles, etc.).
- Bancs suédois (jouer la balle par-dessous, par dessus)
- Ballons lourds (rotation de 360° autour du ballon, slalom, etc.).
- Cordes à sauter (comme obstacles au sol ou délimitation du parcours).

Seuls trois coups sont autorisés par piste : cela permet de mieux planifier la durée des passages.
Si la balle quitte la voie ou renverse un obstacle : le joueur revient au départ et recommence (Maximum 3 essais)

1-2P

13. J'ai lancé avec précision.



3P

13. J'ai lancé différents objets...



- E R**
- à un camarade
 - sur des cibles
 - sur des cibles en utilisant chaque main

4P

2. J'ai lancé avec chaque main...



- E R**
- un sac de sable dans une caisse
 - un ballon à travers un cerceau accroché aux anneaux
 - une balle pour toucher un gros ballon qui roule

5P

CM24/5.12

Réussir au moins 3 lancers sur 5 à travers un cerceau à hauteur de tête, à 5 mètres de distance.

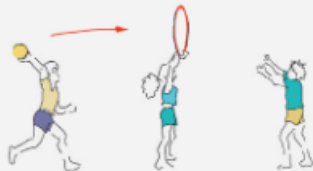

- E**
R: 3 lancers
BR: 4 lancers
TBR: 5 lancers

6P

CM24/6.7

Effectuer un parcours autour de 6 piquets en conduisant la balle avec la canne...



- E**
R: sans toucher les piquets
BR: niveau R et en utilisant les deux côtés de la palette
TBR: niveau BR et avec fluidité





ATTRAPE SOURIS

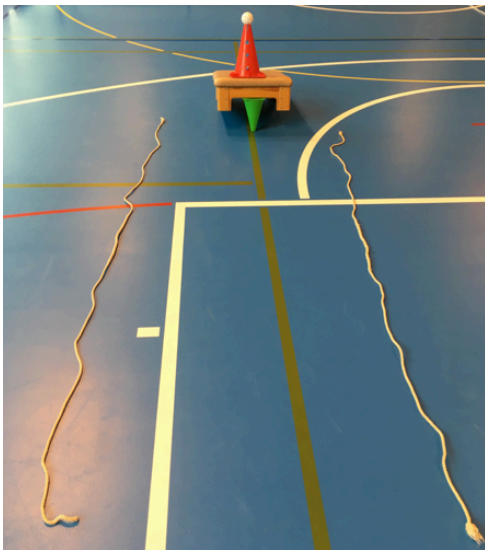

Le chemin, étroit, donne la bonne direction à l'anneau qui se rapproche ainsi du cône. Un coup sec permet de le faire tomber et de refermer le piège (le couvercle de caisson) sur la souris.

Installation : un haut du caisson posé sur un cône (piège), deux cordes pour indiquer le chemin.

Matériel de tir : canne suédoise + anneau

Par petits coups, l'enfant fait avancer la souris (balle) sans qu'elle ne s'enfuit du chemin en corde.

Installation : 2-4 cordes

Matériel de tir : canne unihockey + balle

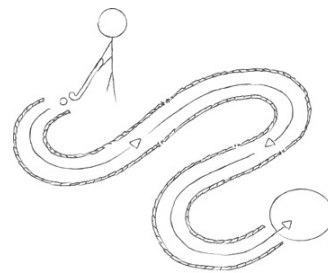

Souffler la souris (balles de ping-pong) dans le piège à Kapla.

Installation : piège construit avec les Kapla

Matériel de tir : balle de ping-pong

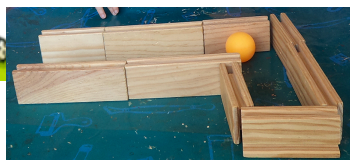

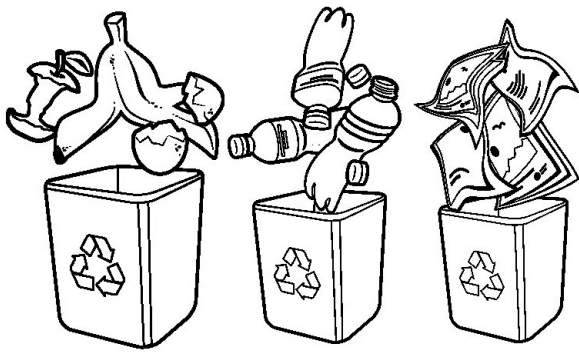

LE RECYCLAGE

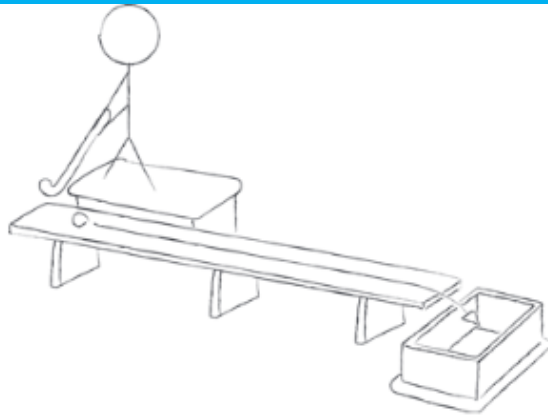

Le joueur stabilise la position de départ et la frappe. Si la balle quitte la voie royale (le banc) le joueur revient au départ et recommence.

Installation : 2 éléments de caisson (départ du joueur), 1 banc (surface de roulement), 1 élément de caisson (cible)

Matériel de tir : canne unihockey + balle

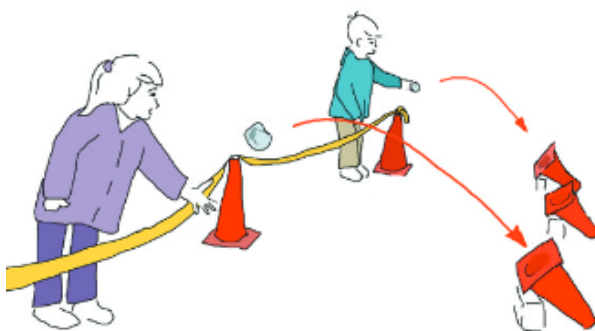

L'enfant lance la balle avec les mains en visant la corbeille (cône) de la bonne couleur.

Cône jaune = PET (balle jaune)
 Cône bleu = verre (balle bleue)
 Cône vert = végétaux (balle verte)
 Cône rouge = papier (balle rouge)

Installation : 4 cônes posés sur 4 cubes en bois, balles des mêmes couleurs des cônes.

Matériel de tir : balles de différents couleurs

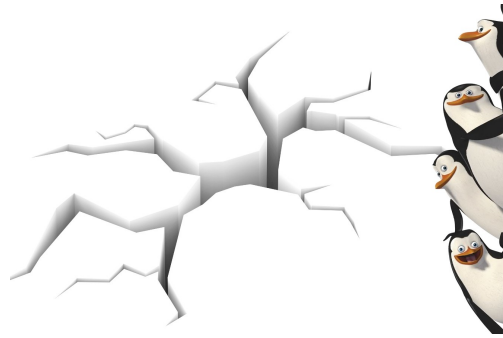

CREVASSE

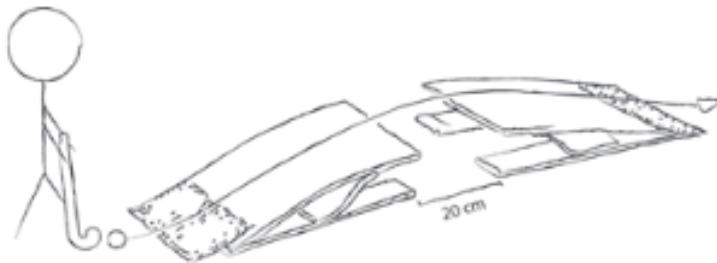

Pour éviter la chute dans la crevasse, le joueur doit faire passer la balle au-dessus de la crevasse (l'espace entre deux trempins). Un bon dosage de la force est primordial.

Installation : 2 trempins, 2 cordes, 1 cône (cible)

Matériel de tir : canne unihockey + balle



L'enfant lance la balle avec les mains en visant les crevasses (cônes).

Installation : pousser le cadre pour en faire un plan incliné. Fixer les extrémités d'une corde aux barres horizontales du cadre. Glisser les cônes entre la corde et les lattes verticales du cadre.

Matériel de tir : petites balles



CERVIN

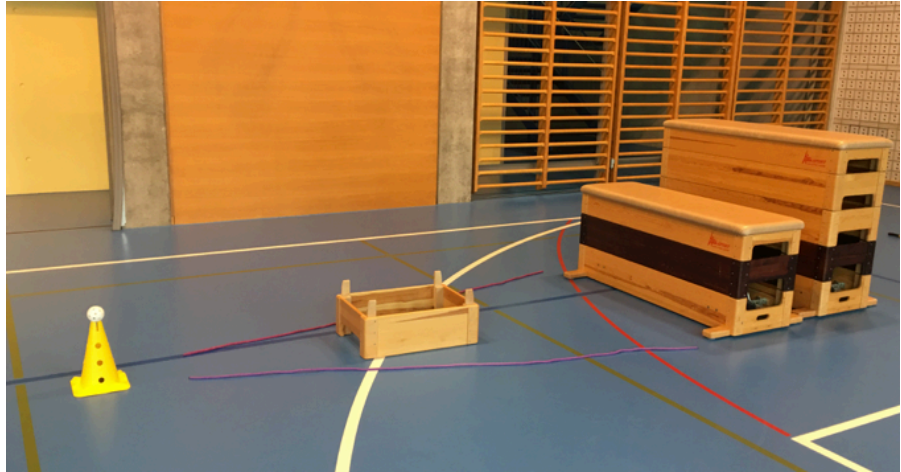
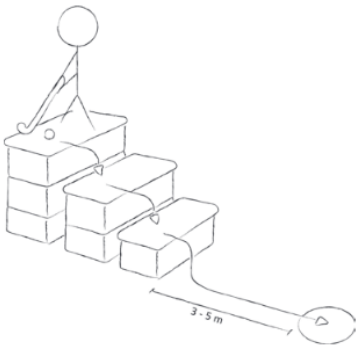

Il faut bien doser sa frappe pour que l'anneau passe par les trois marches formées par des caissons.

Installation : 3 éléments de caissons + 2 éléments de caissons + 1 élément de caisson, 2 cordes, 1 cône (cible)

Matériel de tir : Canne suédoise + anneau



Remplissez de neige le sommet du Cervin !

Installation : parapluie accroché aux anneaux

Matériel de tir : petites balles légères ou boules de papier journal



TUNNEL



Les élèves engagent leur balle dans le tunnel géant.
Le but de l'exercice atteindre le cône !

Installation : 1 tapis dans 2 cerceaux (tunnel), 1 banc ou une corde, 1 cône (cible)

Matériel de tir : canne unihockey + balle

Les enfants lancent la balle avec les mains en visant les tunnels (cerceaux).

Installation : accrocher un cerceau à 2 piquets (à l'aide de sautoirs ou clips)

Matériel de tir : petites balles

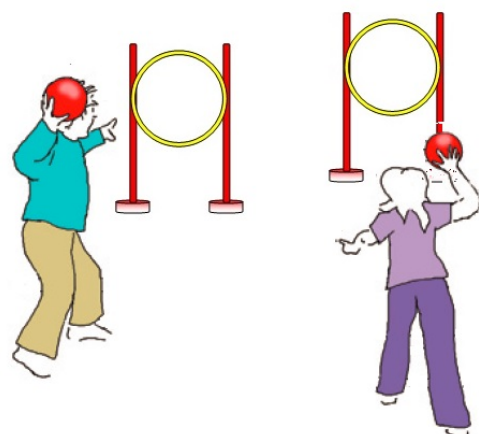

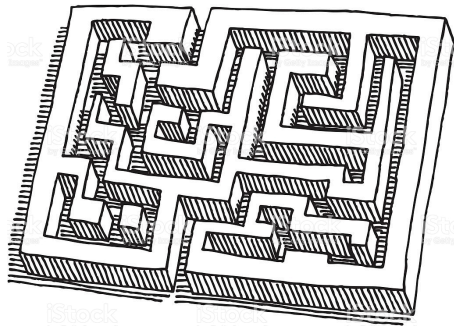

LABYRINTHE

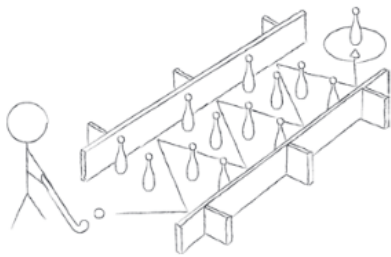

La seule massue qui doit tomber, c'est la dernière ! Jusque-là, le parcours est semé d'embûches.

Installation : plusieurs massues, banc ou corde, 1 cône (cible)

Matériel de tir : canne unihockey + balle



Dessinez un labyrinthe à l'aides de cordes et conduisez votre balle au souffle.

Installation : labyrinthe de corde

Matériel de tir : paille + balle de ping-pong